

Paletový vozík 1.0 tuny

BT lifter

L-série

LHM100UL



Paletový vozík

Specifikace nízkozdvíhových vozíků					LHM100UL	LHM100UL	LHM100UL	LHM100UL
Identifikace	1.1	Výrobce			BT	BT	BT	BT
	1.2	Model			LHM100UL	LHM100UL	LHM100UL	LHM100UL
	1.4	Typ ovládání			Ruční	Ruční	Ruční	Ruční
	1.5	Jmenovitá nosnost	Q(t)	kg	1000	1000	1000	1000
	1.6	Vyložení těžiště nákladu	c	mm	300	400	600	1000
	1.8	Vzdálenost od osy vidlicových kol k čelu vidlic	x	mm	330 ¹⁾	530 ¹⁾	880 ¹⁾	1730 ¹⁾
	1.9	Rozvor kol	y	mm	580 ¹⁾	780 ¹⁾	1130 ¹⁾	1980 ¹⁾
Hmotnost	2.1	Provozní hmotnost		kg	58	64	80	125
Kola	3.1	Řídící kola/kola vidlic: Ocel (S), Nylon (N), Polyuretan (P)			N/P, S	N/P, S	N/P, S	N/P, S
	3.2	Rozměr kola, hnací			175x60	175x60	175x60	175x60
	3.3	Rozměr kola, vidlicové			—/38x76 ²⁾	—/38x76 ²⁾	—/38x76 ²⁾	—/38x76 ²⁾
	3.5	Kola, počet vzadu/vpředu (x=hnací kola)			2/4	2/4	2/4	2/4
	3.6	Rozchod kol, vidlicová	b ₁₀	mm	132	132	132	132
	3.7	Rozchod kol, pomocné	b ₁₁	mm	364	364	364	364
Rozměry	4.4	Zdvih	h ₃	mm	100	100	100	100
		Výška zdvihu	h ₂₃	mm	138	138	138	138
	4.9	Výška řídicí oje v řídicí poloze	h ₁₄	mm	1220	1220	1220	1220
	4.15	Výška spuštěných vidlic	h ₁₃	mm	38	38	38	38
	4.19	Celková délka	l ₁	mm	970	1170	1520	2370
	4.20	Délka vozíku včetně upínací desky	l ₂	mm	370	370	370	370
	4.21	Šířka šasi	b ₁ /b ₂	mm	520	520	520	520
	4.22	Rozměry vidlice	s/e/l	mm	38/156/600	38/156/800	38/156/1150	38/156/2000
	4.25	Šířka přes vidlice	b ₅	mm	520	520	520	685
	4.32	Světlá výška, střed rozvoru	m ₂	mm	5	5	5	5
	4.33	Šířka uličky pro palety 1000x1200 napříč	A _{st}	mm	—	—	1595 ¹⁾	—
	4.34	Šířka uličky pro palety 800x1200 podélně	A _{st}	mm	—	—	1795 ¹⁾	—
	4.35	Poloměr otáčení	W _a	mm	825 ¹⁾	1025 ¹⁾	1375 ¹⁾	2225 ¹⁾
Ostatní		Podpůrných kola			Ne	Ne	Ne	Ano/Nylon
		Vnější šířka ocelového ramene pro podpůrných kola		mm	—	—	—	685
		Pumpu			Rychlozdvih, přetížení			

1) Vzdálenost se zdviženými vidlicemi

2) Jednoduchá kolečka/dvojkolečka

Veškeré údaje vycházejí z tabulkové konfigurace. Jiné konfigurace mohou dávat jiné hodnoty.

Výkon a rozměry vozíku představují jmenovité hodnoty, které se mohou lišit v rámci tolerancí.

Výrobce si vyhrazuje právo změny nepodstatných parametrů bez předchozího upozornění.

Rozměrové výkresy

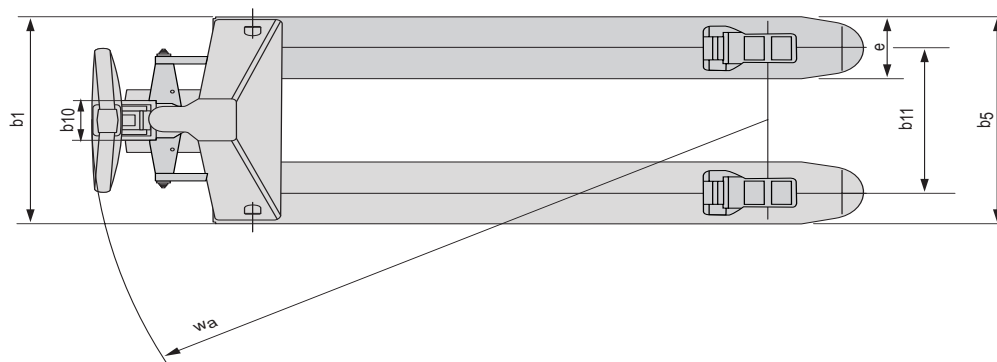
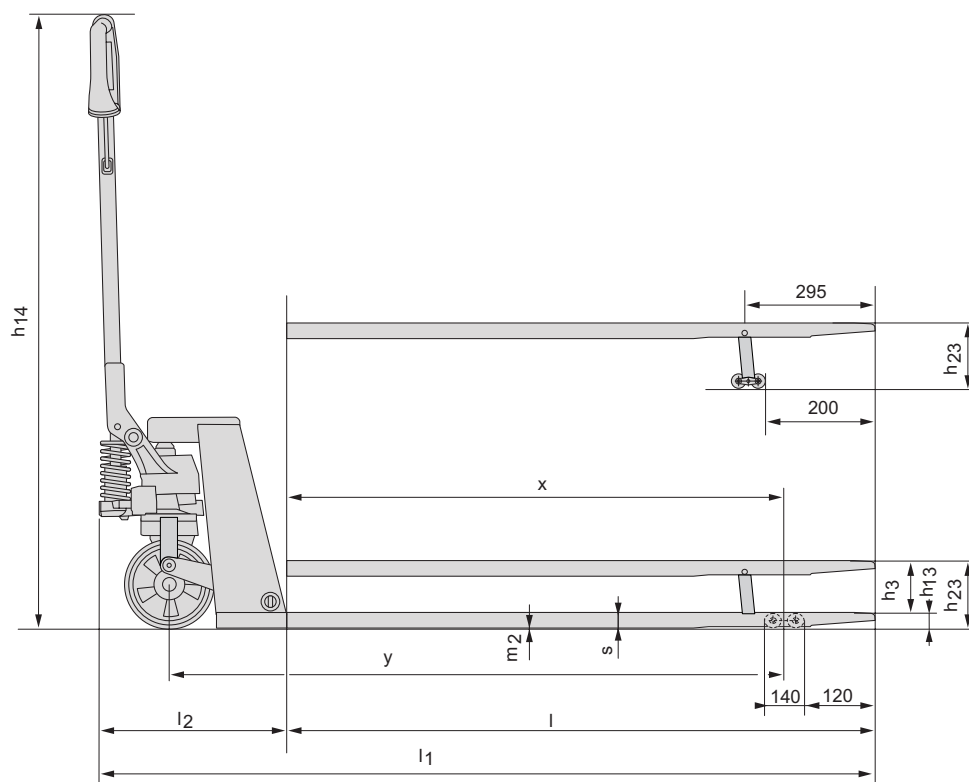

Vlastnosti vozíku:

- Určen pro velmi nízké palety.
- Přes nízkou výšku vidlic, lze zdvihnout i EUR paletu..
- Standardně včetně rychlozdvihu.
- Zkosené špičky vidlic pro snadné překonávání malých nerovností.
- Úpravy dle přání zákazníka.
- Robustní design a přitom stále nízká hmotnost - snadné manévrování.
- Použití práškových barev a robotizovaného sváření je zárukou vysoce kvalitní povrchové úpravy.
- Ergonomicky tvarovaná rukojeť z velmi pevného polymeru zaručuje pohodlné držení a nestudí.
- Systém spouštění s BLC ventilem umožňuje kontrolované a plynulé spouštění.
- Ve standardní výbavě robustní a silné tlakové ložisko pro snadné ovládání a dlouhou životnost.
- Maznice a pouzdra přispívají k dlouhé životnosti vozíku.
- Lze kombinovat rychlozdvih a ventil proti přetíže.
- Pro tento produkt je vydáno environmentální prohlášení a je certifikován v souladu s ISO 14010, typ II a nese ECO štítek společnosti Toyota Industries Corporation.

