

Ručně vedený zakladač 1.2 - 1.4 tuny

BT staxio

W-série

SWE120L

SWE140L



Ručně vedený zakladač se zdvižnými podpěrnými rameny

| Specifikace pro průmyslové vozíky | | | | | SWE120L | SWE140L |
|-----------------------------------|--|--|-----------------|------|---------------------------------|--------------------|
| Identifikace | 1.1 | Výrobce | | | BT | BT |
| | 1.2 | Model | | | SWE120L | SWE140L |
| | 1.3 | Pohon | | | Elektrický | Elektrický |
| | 1.4 | Typ ovládání | | | Ručně vedený | Ručně vedený |
| | 1.5 | Jmenovitá nosnost | Q | kg | 1200 | 1400 |
| | | Nosnost podpůrných ramen | Q | kg | 1600 | 2000 |
| | 1.6 | Vyložení těžiště nákladu | c | mm | 600 | 600 |
| | 1.8 | Vzdálenost od osy vidlicových kol k čelu vidlic | x | mm | 640 | 632 |
| | 1.9 | Rozvor kol | y | mm | 1302 | 1302 |
| Váha | 2.1 | Provozní hmotnost včetně baterie | | kg | 929 | 929 |
| | 2.2 | Max. osové zatížení hnacího kola/pomocného/vidlicového kola se jmen. zátěží | | kg | 450/340/1345 | 450/360/1525 |
| | 2.3 | Max. osové zatížení hnacího kola/pomocného/vidlicového kola bez jmen. zátěže | | kg | 450/220/265 | 450/220/265 |
| Kola | 3.1 | Kolo hnací/pomocné/vidlicové | | | Friction/Vulkollan/Vulkollan *) | |
| | 3.2 | Rozeř kol, vidlicové | | mm | Ø230x70 | Ø230x70 |
| | 3.3 | Rozeř kol, hnací | | mm | Ø85x74 | Ø85x74 |
| | 3.4 | Rozeř kol, pomocné | | mm | Ø125x50 | Ø125x50 |
| | 3.5 | Kola, počet vzadu/počet vpředu (x=hnací kola) | | | 1x+2/4 | 1x+2/4 |
| | 3.6 | Rozchod vidlicových kol | b ₁₀ | mm | 550 | 550 |
| | 3.7 | Rozchod pomocných kol | b ₁₁ | mm | 390 | 390 |
| Rozměry | 4.2 | Výška, stožáru, min. | h ₁ | mm | 2135 *) | 2160 *) |
| | 4.3 | Volný zdvih | h ₂ | mm | 166 *) | 166 *) |
| | 4.4 | Zdvih | h ₃ | mm | 3210 *) | 3165 *) |
| | | Výška zdvihu | h ₂₃ | mm | 3300 *) | 3255 *) |
| | 4.5 | Výška stožáru, max. | h ₄ | mm | 3720 *) | 3725 *) |
| | 4.6 | Počáteční zdvih | h ₅ | mm | 120 | 120 |
| | 4.8 | Výška podlahy (volitelná stupačka) | h ₇ | mm | 150 | 150 |
| | 4.9 | Výška řídicí oje v řídicí poloze, min./max. | h ₁₄ | mm | 865/1235 | 865/1235 |
| | 4.15 | Výška spuštěných vidlic | h ₁₃ | mm | 90 | 90 |
| | 4.19 | Celková délka | l ₁ | mm | 1910 | 1910 |
| | 4.20 | Délka vozíku bez upínací desky | l ₂ | mm | 753 | 761 |
| | 4.21 | Šířka šasi | b ₁ | mm | 770 | 770 *) |
| | 4.22 | Rozměry vidlice | s/e/l | mm | 60/180/1150 *) | 70/180/1150 *) |
| | 4.24 | Šířka upínací desky | b ₃ | mm | 674 | 674 |
| | 4.25 | Šířka přes vidlice | b ₅ | mm | 570 *) | 570 *) |
| | 4.31 | Světlná výška, se zátěží, pod stožárem | m ₁ | mm | 22 | 22 |
| | 4.32 | Světlná výška, střed rozvoru | m ₂ | mm | 22 | 22 |
| 4.33 | Šířka uličky pro palety 1000x1200 napříč | A _{st} | mm | 2293 | 2297 | |
| 4.34 | Šířka uličky pro palety 800x1200 podélně | A _{st} | mm | 2281 | 2288 | |
| 4.35 | Poloměr otáčení | W _a | mm | 1393 | 1393 | |
| Provozní údaje | 5.1 | Rychlost pojezdu s/bez nákladu | | km/h | 6/6 | 6/6 |
| | 5.2 | Rychlost zdvihu s/bez nákladu | | m/s | 0.12/0.27 | 0.11/0.27 |
| | 5.3 | Rychlost spouštění s/bez nákladu | | m/s | 0.38/0.32 | 0.37/0.32 |
| | 5.8 | Maximální stoupavost s/bez nákladu | | % | 9/12 ¹⁾ | 8/12 ¹⁾ |
| | 5.10 | Provozní brzda | | | Elektromagnetická | Elektromagnetická |
| Elektrický motor | 6.1 | Jmenovitý výkon motoru pojezdu S2 60 min. | | kW | 1.5 | 1.5 |
| | 6.2 | Jmenovitý výkon motoru zdvihu S3 15% | | kW | 2.2 ²⁾ | 2.2 ²⁾ |
| | 6.4 | Napětí baterie, jmenovitá kapacita K _s | | V/Ah | 24/225 *) | 24/225 *) |
| | 6.5 | Hmotnost baterie | | kg | 219 *) | 219 *) |
| Ostatní | 8.1 | Typ ovládání pohonu | | | BT Powerdrive | BT Powerdrive |

¹⁾ Měřeno na základě podnikových standardů.

²⁾ S3 6%.

*) K dispozici i další alternativy poskytující jiné hodnoty.

Údaje vycházejí ze standardní konfigurace: Střední bateriový prostor
h₂₃ = 3300 mm (SWE120L) a 3255 mm (SWE140L) Duplex Tele Panoramatický stožár.

Výkon a rozměry vozíku představují jmenovité hodnoty, které se mohou lišit v rámci tolerancí.

Výrobce si vyhrazuje právo změny nepodstatných parametrů bez předchozího upozornění.

Rozměry závisící na baterii

BT staxio

| Rozměry | | Výměna baterie | | SWE120L | | | | SWE140L | | | |
|---------|---|---------------------|------|-----------|-----------|---------|-----------|-----------|-----------|---------|-----------|
| | | | | Svrchu | | Z boku | | Svrchu | | Z boku | |
| | | Prostor pro baterii | | Střední | Velký | DIN | Velký | Střední | Velký | DIN | Velký |
| 1.9 | Rozvor kol | y | mm | 1302 | 1352 | 1592 | 1352 | 1302 | 1352 | 1592 | 1352 |
| 4.19 | Celková délka bez stupačky stupačka nahoře/dole | l ₁ | mm | 1910 | 1960 | 1960 | 1960 | 1910 | 1960 | 1960 | 1960 |
| | | | mm | 1995/2385 | 2045/2435 | — | 2045/2435 | 1995/2385 | 2045/2435 | — | 2045/2435 |
| 4.20 | Délka vozíku včetně upínací desky bez stupačky stupačka nahoře/dole | l ₂ | mm | 753 | 803 | 810 | 803 | 761 | 811 | 810 | 811 |
| | | | mm | 838/1228 | 888/1278 | — | 888/1278 | 846/1236 | 896/1286 | — | 896/1286 |
| 4.33 | Šířka uličky pro palety 1000x1200 napříč bez stupačky stupačka nahoře/dole | A _{st} | mm | 2293 | 2343 | 2573 | 2449 | 2297 | 2347 | 2573 | 2347 |
| | | | mm | 2378/2778 | 2428/2828 | — | 2428/2828 | 2382/2782 | 2432/2832 | — | 2432/2832 |
| 4.34 | Šířka uličky pro palety 800x1200 podélně bez stupačky stupačka nahoře/dole | A _{st} | mm | 2281 | 2331 | 2552 | 2331 | 2288 | 2338 | 2552 | 2338 |
| | | | mm | 2366/2766 | 2416/2816 | — | 2416/2816 | 2373/2773 | 2423/2823 | — | 2423/2823 |
| 4.35 | Poloměr otáčení bez stupačky stupačka nahoře/dole | W _a | mm | 1293 | 1443 | 1698 | 1443 | 1393 | 1443 | 1698 | 1443 |
| | | | mm | 1478/1878 | 1528/1928 | — | 528/1928 | 1478/1878 | 1528/1928 | — | 1528/1928 |
| 6.4 | Napětí baterie, jmenovitá kapacita K _s | | V/Ah | 24/225 | 24/300 | 24/375 | 24/260 | 24/225 | 24/300 | 24/375 | 24/260 |
| 6.5 | Hmotnost baterie | | kg | 189—250 | 230—280 | 230—305 | 209—250 | 189—250 | 230—280 | 230—305 | 209—250 |

Rozměry stožáru

| SWE120L | | | Simplex | | Duplex Tele | | | | | Dupl. Tele Panoramatický | | | | | Duplex HiLo | | | | | Triplex HiLo | | | | |
|-----------------|---|----|---------|------|-------------|------|------|------|------|--------------------------|------|------|------|------|-------------|------|------|------|------|--------------|------|------|------|--|
| h ₂₃ | Výška zdvihu (h ₁₃ +h ₃) | mm | 1400 | 1700 | 2700 | 2900 | 3300 | 3700 | 4150 | 2700 | 2900 | 3300 | 3700 | 4150 | 2700 | 2900 | 3300 | 3700 | 4150 | 3300 | 3700 | 4150 | 4500 | |
| h ₃ | Zdvih | mm | 1310 | 1610 | 2610 | 2810 | 3210 | 3610 | 4060 | 2610 | 2810 | 3210 | 3610 | 4060 | 2610 | 2810 | 3210 | 3610 | 4060 | 3210 | 3610 | 4060 | 4410 | |
| h ₁ | Výška stožáru, min. | mm | 1825 | 2125 | 1840 | 1940 | 2140 | 2340 | 2565 | 1835 | 1935 | 2135 | 2335 | 2560 | 1835 | 1935 | 2135 | 2335 | 2560 | 1695 | 1829 | 1979 | 2095 | |
| h ₂ | Volný zdvih | mm | 1400 | 1700 | 166 | 166 | 166 | 166 | 166 | 166 | 166 | 166 | 166 | 166 | 1420 | 1520 | 1720 | 1920 | 2144 | 1270 | 1404 | 1554 | 1670 | |
| h ₄ | Výška stožáru, max. | mm | 1825 | 2125 | 3125 | 3325 | 3725 | 4125 | 4575 | 3120 | 3320 | 3720 | 4120 | 4570 | 3341 | 3341 | 3741 | 4141 | 4591 | 3747 | 4149 | 4599 | 4947 | |

| SWE140L | | | Duplex Tele Panoramatický | | | | | Duplex HiLo | | | | | Triplex HiLo | | | | |
|-----------------|---|----|---------------------------|------|------|------|------|-------------|------|------|------|------|--------------|------|------|------|------|
| h ₂₃ | Výška zdvihu (h ₁₃ +h ₃) | mm | 2655 | 2855 | 3255 | 3655 | 4105 | 2655 | 2855 | 3255 | 3655 | 4105 | 3255 | 3655 | 4105 | 4455 | 4755 |
| h ₃ | Zdvih | mm | 2565 | 2765 | 3165 | 3565 | 4015 | 2565 | 2765 | 3165 | 3565 | 4015 | 3165 | 3565 | 4015 | 4365 | 4665 |
| h ₁ | Výška stožáru, min. | mm | 1860 | 1960 | 2160 | 2360 | 2585 | 1835 | 1935 | 2135 | 2335 | 2560 | 1695 | 1829 | 1979 | 2095 | 2195 |
| h ₂ | Volný zdvih | mm | 166 | 166 | 166 | 166 | 166 | 1374 | 1474 | 1674 | 1874 | 2099 | 1224 | 1358 | 1508 | 1624 | 1724 |
| h ₄ | Výška stožáru, max. | mm | 3125 | 3325 | 3725 | 4125 | 4575 | 3141 | 3341 | 3741 | 4141 | 4591 | 3747 | 4149 | 4599 | 4947 | 5247 |

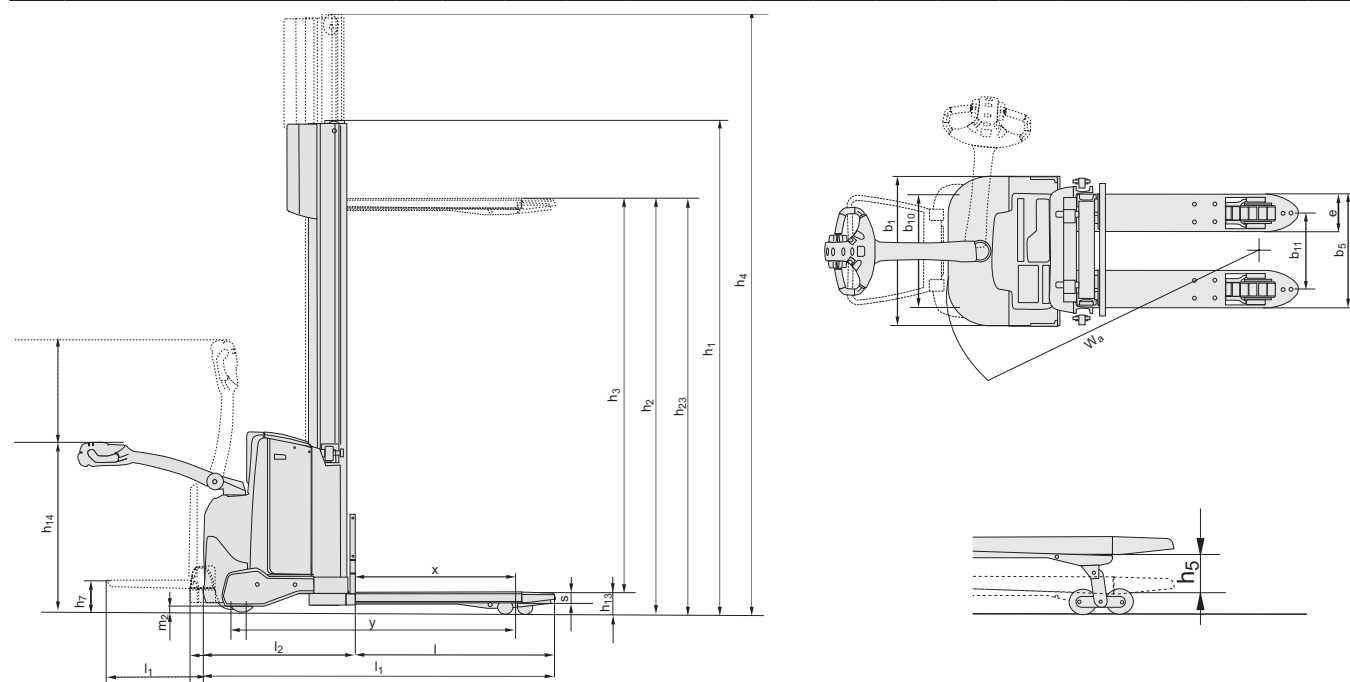

Vlastnosti vozíku:

- Systém BT Powerdrive
- Elektronické ovládání konečky prstů
- Elektronické rekuperační brzdění (motorová brzda)
- Elektronické řízení rychlosti
- Bezpečnostní kolizní tlačítko
- Odkládací prostory
- Automatická parkovací brzda
- Click-2-Creep
- Programovatelný výkon
- Snadný přístup při údržbě
- Vestavěná nabíječka (volitelně)
- Sensilift (volitelně)
- Sklopná stupačka řidiče (volitelně)
- Toyota I-Site: systém správy strojového parku (volitelně)
- Hydraulická kapalina pro nízké teploty (volitelně)

